

本製品は一般空調用に製造されたものであり、航空機や
人命に関わる状況下での使用を目的に製造されていません。

製品説明書 : S1A、S2A

CONTROL
LABORATORY INC.

補助スイッチ S1A (1xSPDT)、S2A (2xSPDT)

(LM_A、NM_A、SM_A、GM_A とも共通)

S1A、S2A 補助スイッチはダンパーの開度を表示するために LM_A、NM_A、SM_A、GM_A シリーズの直結型ダンパー・モータに取り付けます。

(取り付け方は裏面を参照ください)



形 式	仕 様
S1A	1xSPDT
S2A	2xSPDT

項 目	仕 様
ス イ ッ チ	1ma_3 (0.5) A、AC250V
保 護 規 定	IP54
使 用 温 度	-30~50°C (保管温度-40~80°C)
メンテナンス	メンテナンス・フリー
重 量	S1A 約 130g、S2A 約 170g

寸法図 (単位 mm)

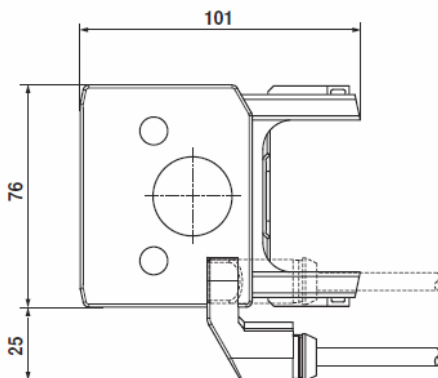

with damper actuators

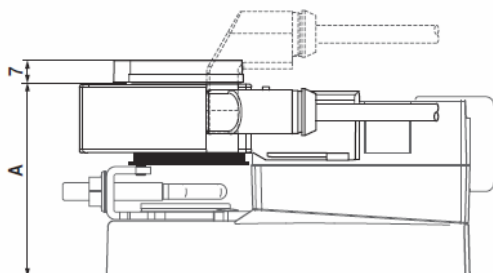

結線図

S1A..

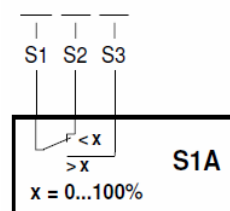

S2A..

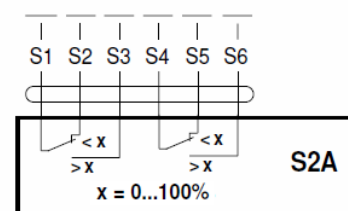

- S1 紫
- S2 赤
- S3 白
- S4 オレンジ
- S5 ピンク
- S6 グレー

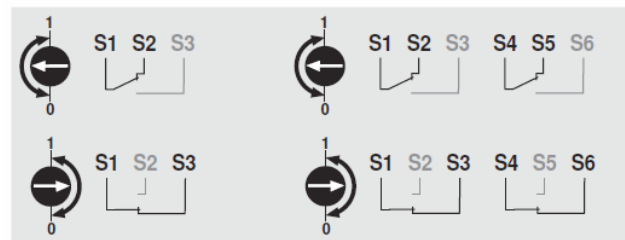

Damper actuator	A	Damper actuator	A
TM..A.., LM..A..	66	LMQ..A..	80
NM..A..	69	NMQ..A..	83
SM..A..	71	SMQ..A..	89
SMD..A..	71	NKQ..A..	87
GM..A..	78	GK..A..	94

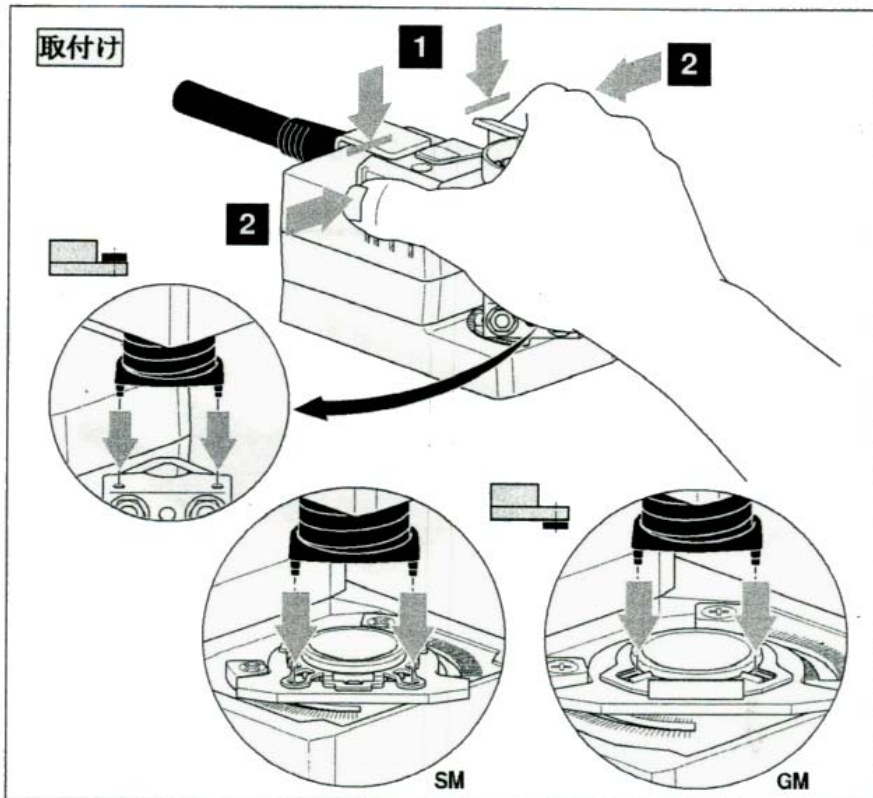

S..A.. **補助スイッチ**

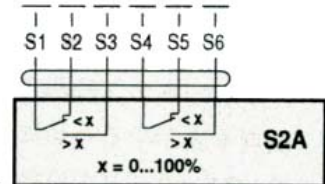
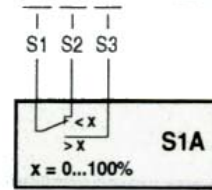

P..A.. **フィードバックポテンシヨ**

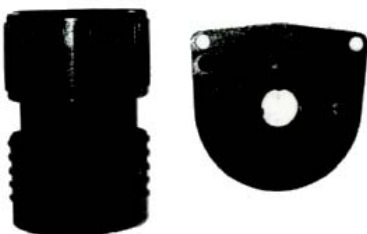
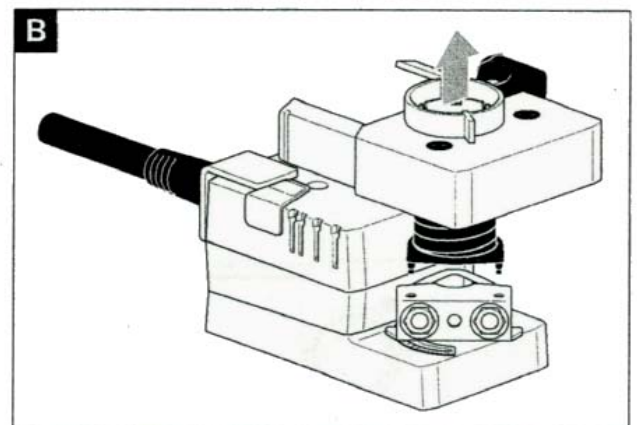
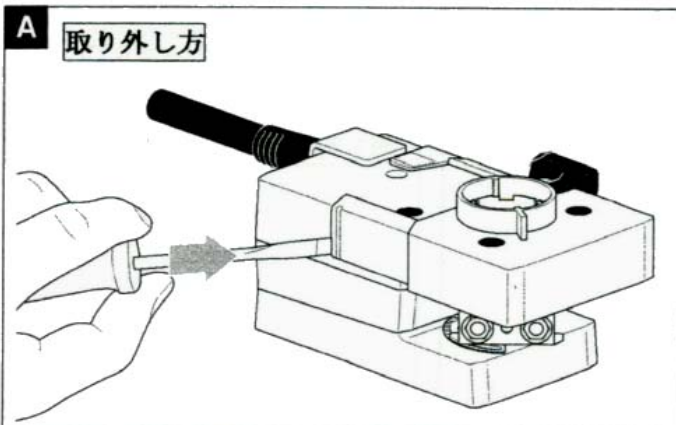
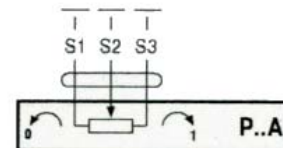

上記仕様は予告なく変更することがありますのでご了承ください。

CONTROL
LABORATORY INC.

有限
会社 **コントロール研究所**
〒170-0013 東京都豊島区東池袋 4-27-5
ライオンズプラザ池袋 611号
TEL(03)3981-1309 FAX(03)3980-1048